

mod. **F** Sollevamento verticale lamiera con dispositivo di sicurezza

Il modello "F" è una morsa per sollevamento verticale dotata di un dispositivo di bloccaggio Aperto-Chiuso che facilita il posizionamento e la rimozione della morsa dal pezzo, ed è usata principalmente per la costruzione e la movimentazione di lamiere e strutture in acciaio.

Assicurarsi che la morsa sia ben inserita nel pezzo da sollevare, lasciando 4÷5 mm di spazio tra il retro della ganaschia e il carico, e che la leva sia posizionata su "chiuso" prima di iniziare il sollevamento.

Rispettare i limiti di carico rispetto al carico nominale, con inclinazioni del tiro differenti secondo quanto specificato nei grafici della figura in basso.

Non sollevare lateralmente con angolo superiore a 10°.

Rimuovete la morsa solo dopo esservi assicurati che il carico sia completamente fermo e in una posizione stabile.

Non sollevate lamiere il cui spessore sia minore di 1/4 dell'apertura massima.

(Es. Mod. F da 3 ton - apertura mm 0-20 - sollevamento lamiere con spessore di mm 3).

Non sollevate alcun carico minore di 1/5 della portata della morsa.

(Es. morsa da 1 ton - meno di 0,2 ton)



CODICE N°	PORTATA TON	A APERTURA MM	B	C	D	E	F	G	J	PESO KG
			MM	MM	MM	MM	MM	MM	MM	
CF00750A CF00750B	0,75	0 - 15 10-25	62	150	250	50	117 120	60	10	3,0
CF01500A CF01500B	1,5	0 - 20 10 - 30	68	167	295	63	120 130	70	12	4,0
CF03000A CF03000B	3	0 - 30 15 - 45	94	228	415	90	292 207	108	20	12,0
CF04500A CF04500B	4,5	0 - 30 15 - 45	94	228	415	90	192 207	108	20	15,0
CF06000A CF06000B	6	0 - 32 15 - 50	114	290	500	100	214 232	125	20	19,0
CF08000A CF08000B	8	0 - 40 20 - 60	115	342	565	100	235 255	138	25	23,0
CF10000A CF10000B	10	0 - 40 20 - 60	115	342	565	100	235 255	148	25	31,0
CF12000A CF12000B	12	0 - 64 40 - 80	167	440	700	100	300 400	155	45	60,0

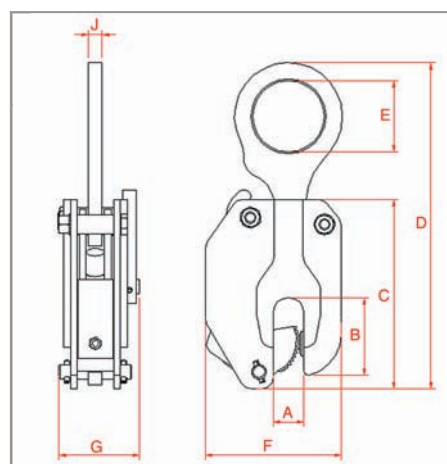
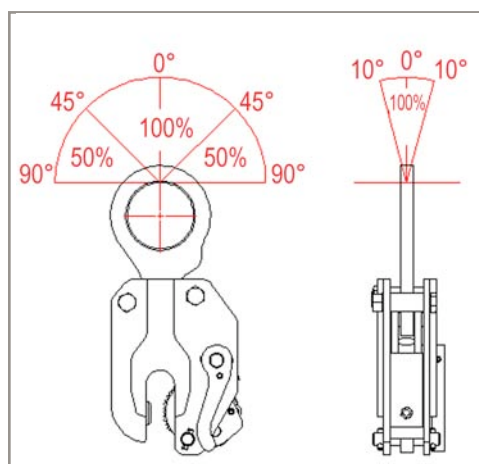

ATTENZIONE: PRIMA DI USARE LE MORSE LEGGETE ATTENTAMENTE LE INFORMAZIONI GENERALI PER UN USO SICURO ILLUSTRATE A PAG 26

PER ISPEZIONE E MANUTENZIONE FARE RIFERIMENTO ALLE ISTRUZIONI ELENCAE A PAG. 27