

mod. **CV** Sollevamento e rotazione verticale barili con dispositivo di sicurezza

La morsa CV è usata per il sollevamento verticale e per il passaggio dalla posizione orizzontale a quella verticale di fusti e barili.

La morsa è dotata di un meccanismo di sicurezza a molla che tiene saldamente il bordo del fusto nel trasporto verticale.

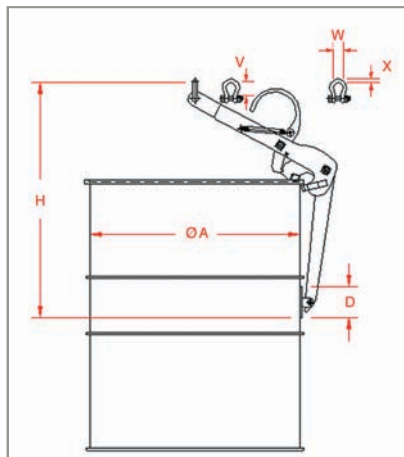

CODICE N°	PORTATA TON	A	D	H	V	W	X	PESO KG
		MM	MM	MM	MM	MM	MM	
CV00600	0,6	560-610	100	853	26	31	12	8,0