

mod. **CSZ** Sollevamento orizzontale rotaie
senza dispositivo di sicurezza

La morsa CSZ è usata per il sollevamento orizzontale di rotaie. Questo modello deve essere tenuto in posizione finché la forza non è applicata sull'anello di sospensione dalla gru, e richiede costante tensione durante l'intera operazione di sollevamento. La leva su posizione "Aperto" consente alla morsa di essere mantenuta in posizione aperta per poterla posizionare e rimuovere dal carico.

Si raccomanda di usarla in coppia, preferibilmente con un bilancino. Accertatevi del reale centro di gravità, in modo da evitare lo scivolamento del carico.

Rimuovete la morsa solo dopo esservi assicurati che il carico sia completamente sostenuto e fermo in una posizione stabile.

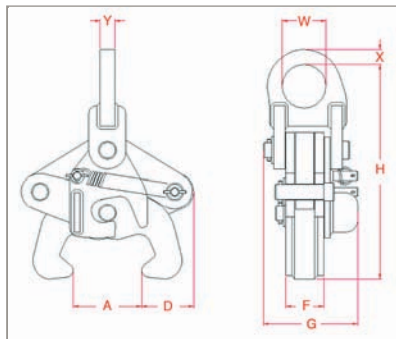

CODICE N°	PORTATA TON	A	D	F	G	H		W	X	Y	PESO KG
		APERTURA	MM	MM	MM	MM	MM				
CSZ02500	2,5	20-100	55	51	127	290	375	59	20	20	11,6
CSZ04500	4,5	20-100	55	60	135	310	395	59	25	25	18,0